

# SOFTEE

## EQUIPMENT



Los artículos **SOFTEE EQUIPMENT** están diseñados y fabricados basándose en la normativa vigente: **UNE-EN 1270**. Estos responden a los más altos estándares de calidad y siguen las pautas del departamento **VPOWER I+D** para estructuras metálicas en cuanto a materiales, ergonomía y acabados.

## CANASTA MINIBASKET MONOTUBO GALVANIZADA NEW 114mm CON BASE DE ANCLAJE [REF.0012770]



### CARACTERÍSTICAS

Canastas de sección redonda diseñadas para empotrar al suelo mediante una base de anclaje (incluida).

Ideal para pistas deportivas de exterior.

Vuelo canastas: 1 mts.

Contiene doble sistema de tuercas de nivelación, tanto en soporte de tablero como en la base de anclaje, incorpora también dos tirantes superiores de estabilización a las esquinas del soporte del tablero.

Consulte diferentes variedades de accesorios que permite como aros, tableros, redes y protecciones varias.

### BASE DE ANCLAJE

con tornillos cincados de  $\varnothing = 16$  mm  
unidas entre si por placas metálicas soldadas

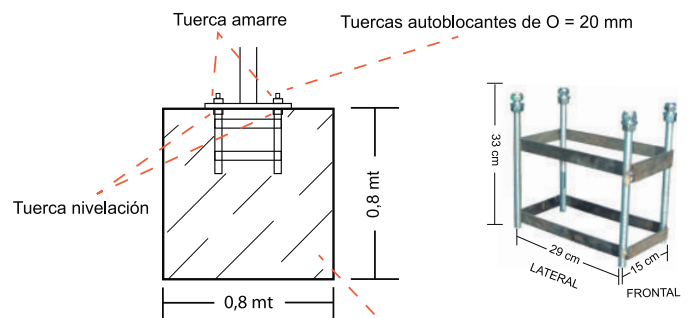

Hormigón en masa tipo HM-250

La pletina total de la base de canasta donde se sitúa el anclaje de 20 x 30 cm

### SECCIONES

Monoposte y vuelo: 114x3,2 mm

Tirantes: 25-30 mm

### COLOR

Acabado galvanizado en **gris**. El material metálico que forma parte de la canasta lleva un proceso de galvanizado en caliente por inmersión que protege al hierro de la oxidación al exponerse ante una alta corrosión (ideal para zonas costeras).

Toda la tornillería y elementos de unión son de **acero cincado**.

### SERVICIO

Nuestro material se sirve conjuntamente con la tornillería para unión y totalmente desmontada. (Puedes completar esta información con la ficha de montaje adjunta a continuación).

## FICHA MONTAJE

### CANASTA MINIBASKET MONOTUBO GALVANIZADA NEW 114mm CON BASE DE ANCLAJE

**Ref. 0012770**

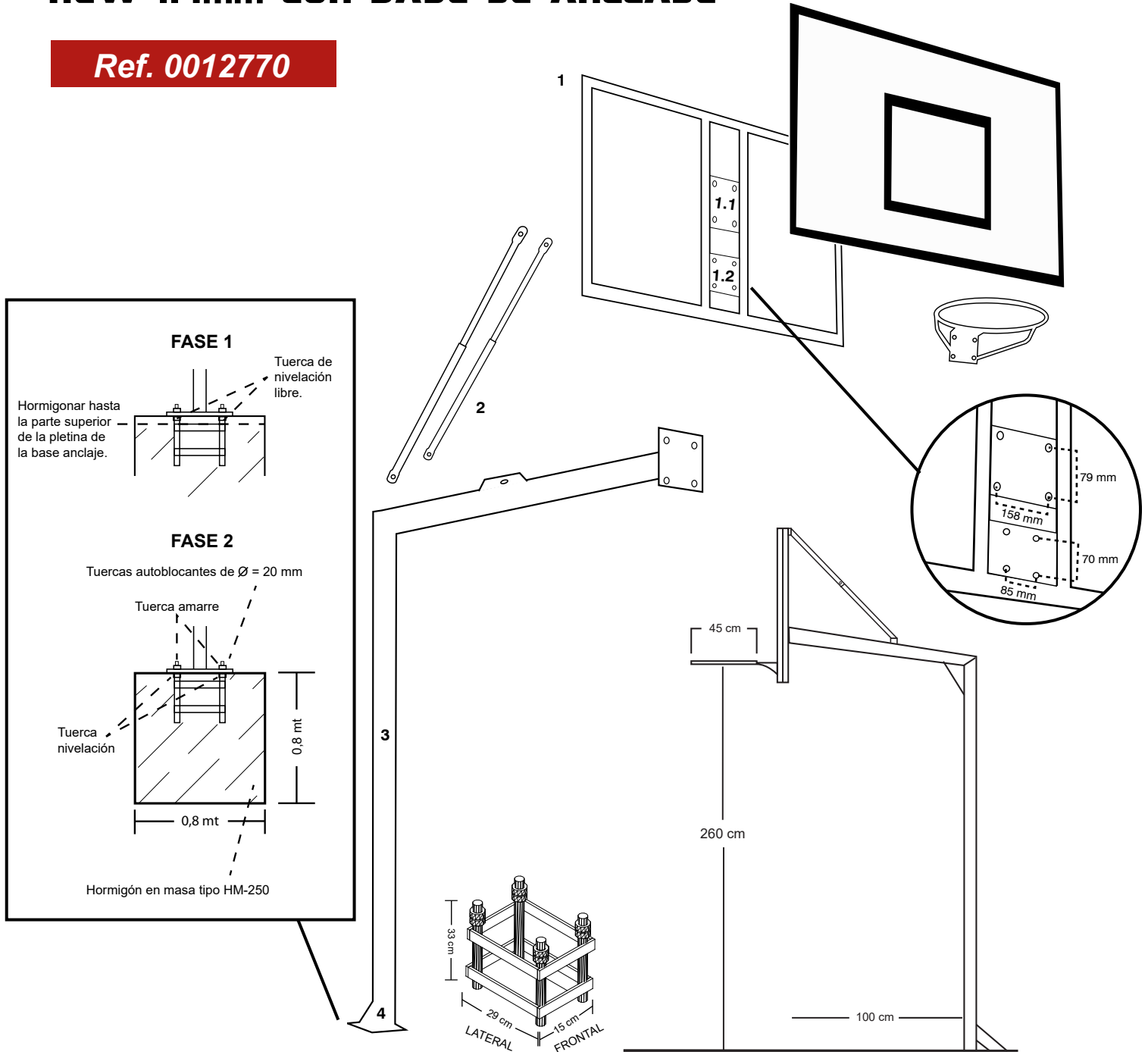

#### DESPIECE:

- 1 - SOPORTE TABLERO (sección de tubo: 40x20)
- 1.1 - PLETINA AMARRE VUELO (contiene tornillería de nivelación)
- 1.2 - PLETINA AMARRE ARO
- 2 - TIRANTES SUPERIORES (extensibles de sección 25-30 mm)
- 3 - MONOPOSTE/VUELO CANASTA
- 4 - BASE ANCLAJE (contiene tornillería de nivelación)

#### EMBALAJE:

- TOTAL NÚMERO DE BULTOS: 5
- 1 BULTO (TABLEROS) 122 X 92 X 5 CM; PESO 28 KG
  - 1 BULTO (TIRANTE SUPERIOR) 90 X 9 X 6 CM; 9,5 KG
  - 1 BULTO (BASES DE ANCLAJE) 33 X 30 X 60 CM; 4 KG
  - 2 BULTOS (POSTE) 280 X 102 X 22 CM; PESO 41 KG BULTO

**INCLUYE TORNILLERÍA PARA SU MONTAJE. NO INCLUYE ARO, TABLERO NI RED.**

